

Zubehör

Sockel nach DIN 43 629/2

Betonsockel 1000 mm hoch

aus Leichtbeton - Fertigteilen
mit Montagewinkeln und Schraubensatz

Gr. 00	Art.-Nr. 829 10 000
Gr. 0	Art.-Nr. 829 10 001
Gr. 1	Art.-Nr. 829 10 002
Gr. 2	Art.-Nr. 829 10 003

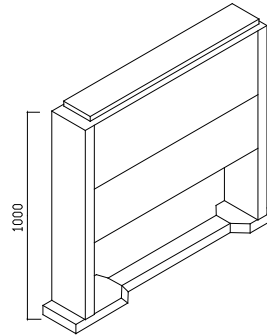

Kunststoffsockel, 900 mm hoch

Polyester, RAL 7035

Gr. 00	Art.-Nr. 829 09 000
Gr. 0	Art.-Nr. 829 09 001
Gr. 1	Art.-Nr. 829 09 002
Gr. 2	Art.-Nr. 829 09 003

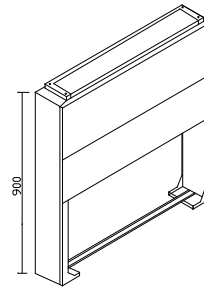

Beleuchtungseinrichtung / Schaltschrank- heizung / Dämmerungsschalter / DSA

Beleuchtungseinrichtung „LSST“, Art.-Nr. 829 13 001, mit:

- 1 Glühlampe 230 V /25 Watt
- 1 Handschalter,
- 1 Schutzkontaktsteckdose 2-polig 16 A und
- 1 Sicherungssockel DIAZED,
mit Sicherungs-Zubehör 16 A

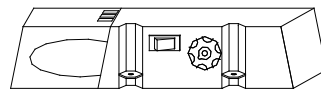

LSST

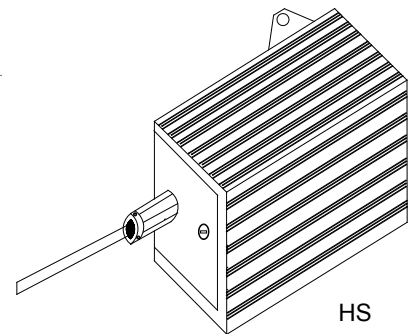

HS

Schrankschrankheizung „HS“, Art.-Nr. 829 13 003, mit:

- 1 Heizkörper 230 V
- 1 Thermostat + 60° * ± 5° C, regelbar ± 20° C
- 1 Leitungsschutzschalter 1-polig 16 A -B-

Dämmerungsschalter „LDS“, Art.-Nr. 829 13 004, mit:

- 1 Dämmerungsschalter mit separatem Lichtfänger
- 1 Leitungsschutzschalter 1-polig 16 A -B-
- 1 Klemme 3 x 4 mm² für Lichtfänger

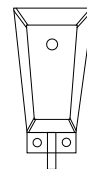

LDS

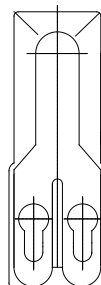

DSA

Einbau nur werksseitig
möglich nach Absprache
und Klärung des
Einbauplatzes